



屋内専用
家庭用

取扱説明書 (保証書付き)

DinkyStove

ディンキーストーブ 型番：KDNK12J KDNK12WJ

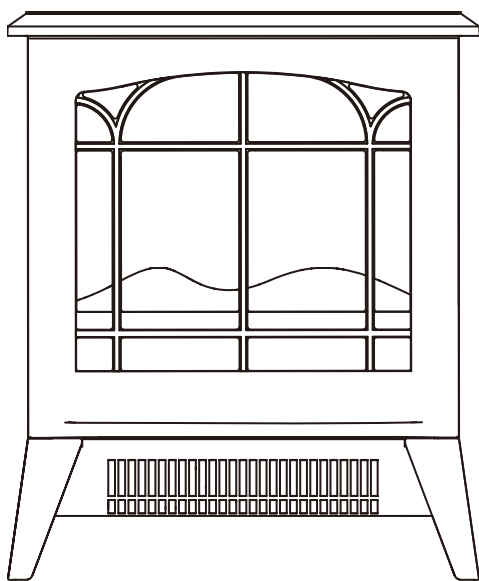

このたびは、ディンプレックス電気暖炉をお買い上げいただき、誠にありがとうございます。

本製品を正しく安全にお使いいただくために、ご使用前にこの取扱説明書をよくお読みになり、内容を十分にご理解ください。

お読みになった後はいつでも参照できるように、大切に保管してください。

取扱説明書の最終ページには、保証書が付属しております。



もくじ

- 製品の特長、安全上のご注意 1
- ご使用前に、各部の名称 4
- 設置の方法 5
- 運転のしかた 6
- お手入れのしかた、保管のしかた、
電源コードおよびプラグの点検 7
- 故障診断 8
- アフターサービス、仕様 9
- 保証書 11







【安全上のご注意】

■この製品を正しく安全にお使いいただき、危害や損害の発生を未然に防止するための重要な情報です。記載事項(図記号等による表示)を必ずお守りください。

■注意事項は、誤った取扱いで生じることが想定される危害や損害の大きさと切迫の度合いにより、「警告」「注意」に区分しています。

 警告	取扱いを誤った場合、人が死亡または重傷を負う可能性が想定される内容を示しています。
 注意	取扱いを誤った場合、人が障害を負う可能性および物的損害の発生が想定される内容を示しています。

■図記号の例

 の記号は注意(警告を含む)を促す内容を示しています。(右の図は高温注意)  高温注意	 の記号はしてはいけない内容を示しています。(右の図は分解禁止)  分解禁止	 の記号はしなければならない(強制)内容を示しています。(右の図は電源プラグからコンセントを抜く)  電源プラグをコンセントから抜く
---	--	--

警告

■電源は、100Vの壁のコンセントに電源プラグを直接に差し込んでください。

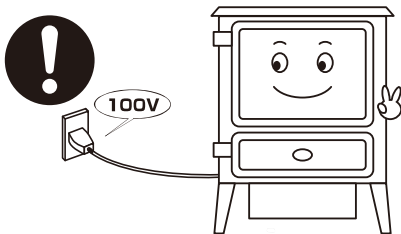

200Vに接続すると、発火の恐れがあります。
また、タイマーや他機器と連動するような配線を行うと、意図しない暖房運転が開始され大変危険です。

■延長コードやマルチタップは絶対に使用しないでください。

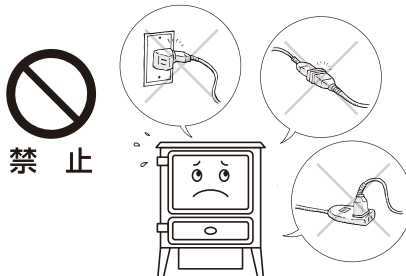

コードやプラグ等が過熱して発火することがあります。

■電源プラグはコンセントの根元までしっかりと差し込んでください。また、差し口のゆるいコンセントは使わないでください。

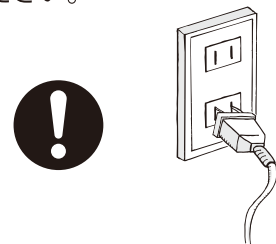

過熱により発火する恐れがあります。

■電源コードを本体に掛けたり巻きつけたりしないでください。

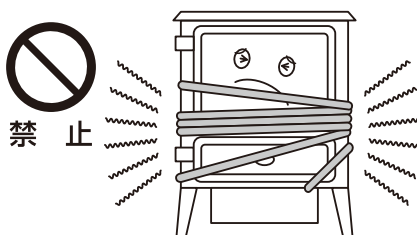

熱でコードが傷み、感電や発火の原因になります。

■コンセントが近くにあってもコードの長さが余っても、絶対に束ねないでください。

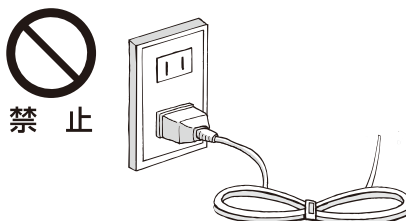

コードの放熱ができず、過熱・発火の原因となります。

■コードに重いものを載せたり、傷付けたりしないでください。

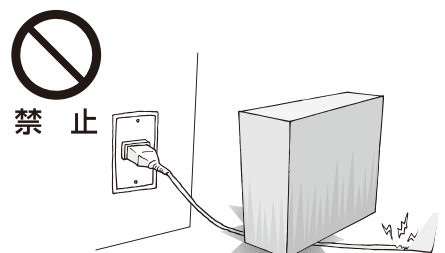

発火の原因となります。

- 電源コードが傷付くなどした場合は、直ちに使用を中止して電源プラグをコンセントから抜いて修理を依頼してください。
- また、次のような場合にも、直ちに使用を中止して電源プラグをコンセントから抜いて修理を依頼してください。



コードやプラグが熱い。コードを動かすと電源が切れる。
(または、電源が入る)

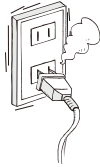
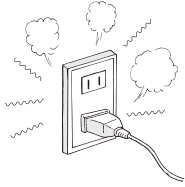

誤った修理を行うと、発火や感電の恐れがあります。また、修理をせずに使用を続けると発火の恐れがあります。

- シーズンオフや長期間使用しない場合には電源プラグをコンセントから抜いてください。また、プラグとコンセントの表面に汚れがあれば除去してください。



トラッキングによる発火や意図せぬ通電を防止するためです。
トラッキングとはプラグの二つの刃の間が汚れ、湿気などによりショートすることです。

- ヒーターをコンセントのすぐ下に置かないで下さい。また、コンセントのすぐそばで使用しないでください。



禁止

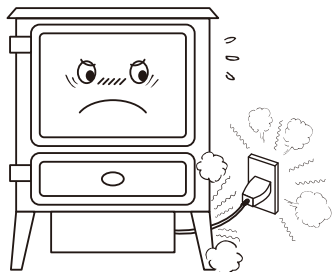

ヒーターの熱で電源コードを傷め、火災の原因となります。

- 本体の上・前後・左右に十分な空間を設けて設置してください。特に、カーテン・コンセント・壁・家具・家電製品等にはご注意ください。

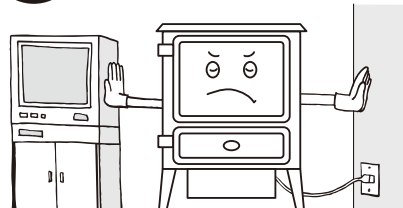

火災・変形・変色・故障等の原因となります。

- 押し入れや机の下など、極端に狭い場所で使用しないでください。



禁止

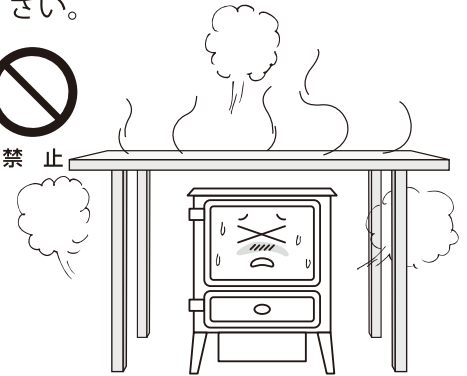

故障や熱変形などの原因になります。

- 吹出口や吸込口を覆ったり、物を置いて通風を妨げたりしないでください。また、布団や洗濯物を掛けないでください。



禁止



破損や過熱により火災につながる恐れがあります。

- この機器は、安全に責任を負う人の監視又は指示がない限り、補助を必要とする人（子供を含む）が単独で機器を用いることを意図していません。

- この機器で遊ぶことがないように子供を監視することが望ましいです。

- 泥酔などで正常な判断ができない状態の方や操作に不慣れな方は、操作を行わないでください。また、幼児が操作をできない場所に設置ください。必ず操作方法や危険を理解した方が操作してください。



禁止

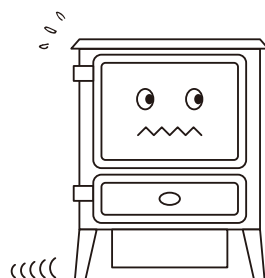

高温のヒーター吹出口に触るとやけどの恐れがあります。

- 浴槽、シャワー及び水泳プールの周辺部で、このヒーターを使用しないでください。

- 水のかかるおそれのある場所や、湿度の高い場所に置かないでください。



水ぬれ禁止

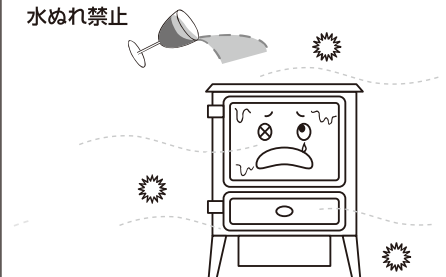

水滴の付着や結露により絶縁の劣化をもたらし、感電の原因になります。

■犬・猫など、ペットの暖房用には使用しないでください。

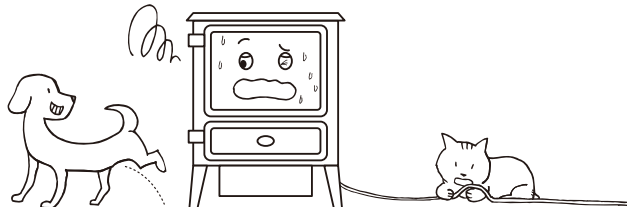

歯や爪で電源コードを傷付けたり、排泄物が絶縁劣化を起して、発火の原因になります。

■就寝するなど、長時間にわたってヒーターの直前に居ることのないようにしてください。



熱中症や低温ヤケドの恐れがあります。幼児や泥酔された方には特に注意してください。

■修理技術者以外の方は、分解・修理を行わないでください。

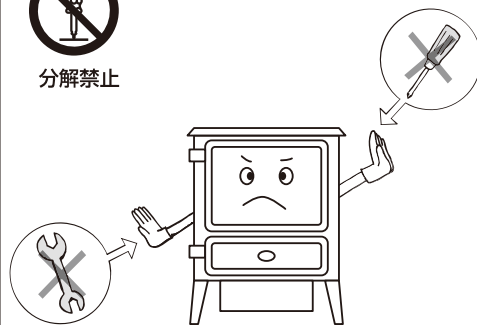

誤った修理を行なうと、発火や感電の恐れがあります。

⚠ 注意

■ぬれた手で電源プラグの抜き差しやスイッチの操作を行わないでください。

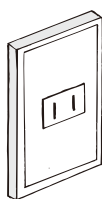

ぬれ手禁止

感電の恐れがあります。

■電源コードをコンセントから抜く場合には、必ずプラグを持って抜いてください。

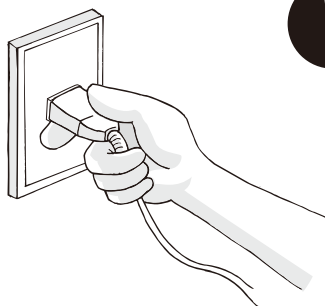

コードを引っ張って抜くと、コードやプラグが傷み、発火する原因となります。



禁止

■外装の隙間から、異物を差し込まないでください。

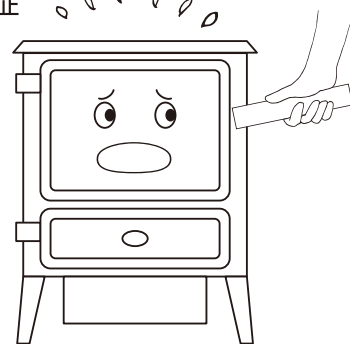

感電や故障の原因となります。

■ヒーターの温風吹出口は高温になります。使用中には手で触れないでください。



高温注意

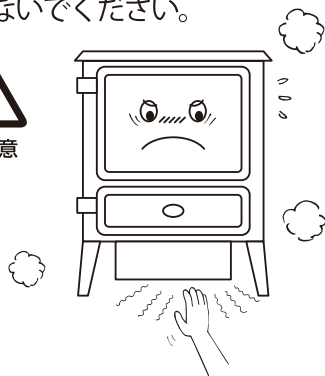

幼児が触らないよう、注意願います。お手入れの際には、十分に冷えるまで触らないでください。

■据付は、水平で平らな場所に正しく置いてください。

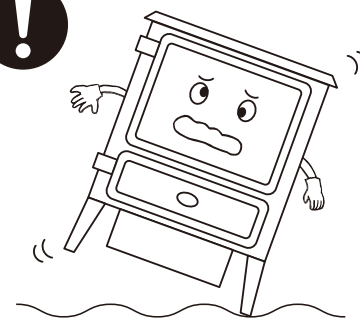

倒れるとケガをする恐れがあります。横倒しでの使用は行わないでください。

ご使用前に・・・知っておいていただきたいこと

■ 製品のご使用に際して、予めご承知おきいただきたいことをご説明いたします。

- ① ヒーターを初めてご使用になる時や、長期間使用せずにいた後で再びご使用になる時、本体からにおいが出る場合があります。このにおいは、暖まった塗料やホコリ、湿気から出されるものであり、しばらくご使用になると自然に収まります。においが出た場合は、お部屋を十分に換気した上でヒーターをご使用ください。
- ② ヒーターを初めてご使用になる時、薄い白煙が出る場合があります。これは、部品に残存していた揮発成分が蒸発したり、ヒーター部などに付着した細かなほこりや湿気が加熱され舞い上がることにより生じますが、本体の故障ではありません。しばらくお使いいただくことで解消しますので、それまでお部屋を十分に換気した状態でご使用ください。
- ③ お部屋の暖まり具合は、お部屋の断熱状況や材質、窓の位置やサイズ、ヒーター本体の設置場所などによって変わって参ります。状況によってはお部屋が暖まりづらくなる場合がありますが、本体の故障ではありません。
- ④ 契約されている電力量や、ヒーターをお使いになるお部屋のブレーカー容量によっては、ヒーターの使用時にブレーカーが落ちる場合があります。その場合は、電力契約量や、ヒーターを設置するお部屋で使用する総電源量の見直しなどが必要となります。
- ⑤ ヒーターユニット（加熱部）正面の暖気吹出口付近は、高温になります。特に、お子さまやお年寄りの方が触れたり、吹出口の前で就寝したりすることの無いよう、ご注意ください。

各部名称

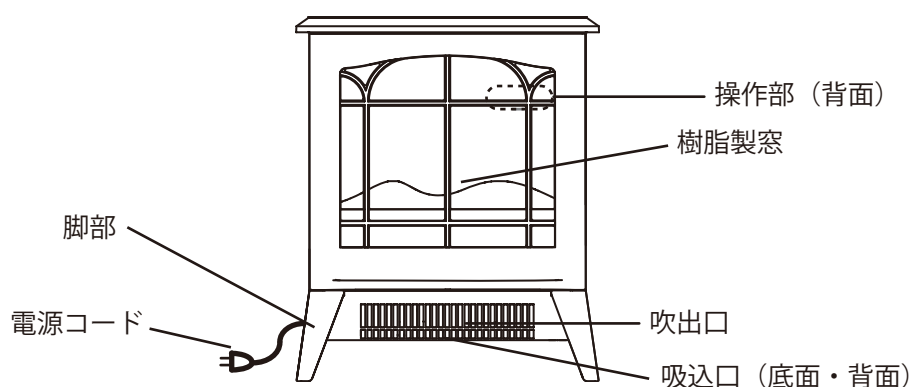

設置の方法

設置の方法

- 平らで安定した場所に設置してください。
- 上方及び左右には十分なスペースを設けてください。
- 棚の下などのように奥まった場所には設置しないでください。
- 前面には大きなスペースを設けてください。

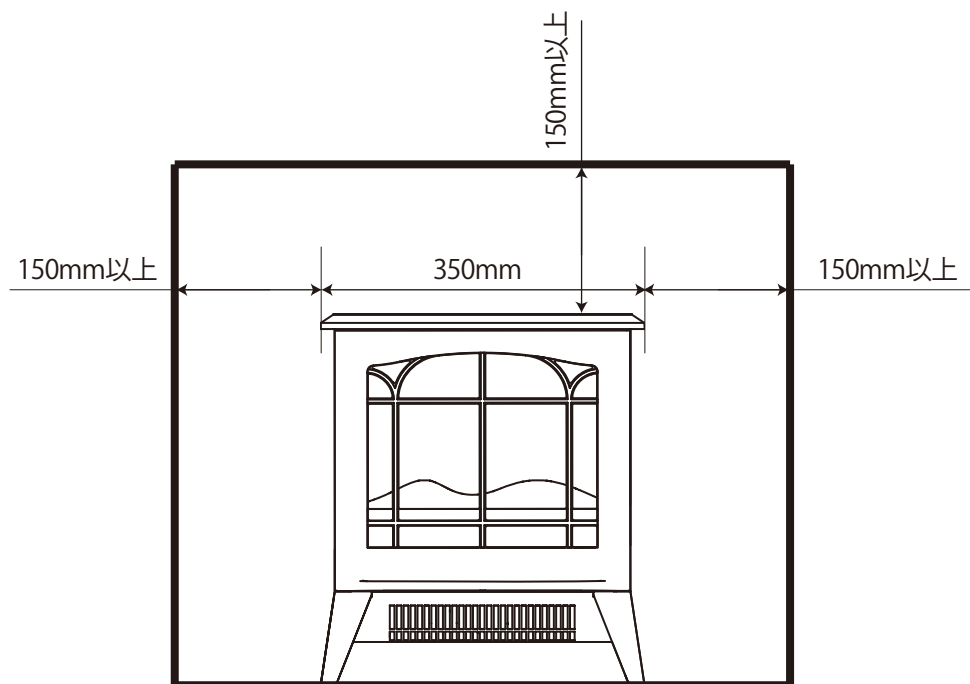

※前面のスペースは1,000mm以上

運転のしかた

■運転準備

- ①電源コードを100Vコンセントに挿してください。

■運転開始

- ①「メインスイッチ（I）」を押します。疑似炎が作動します。

※疑似炎メカニズムから小さな音が発生しますが、異常ではありません。

※本体の電源を切る時は、メインスイッチを上側（○）に倒します。

操作部のスイッチ（本体背面）

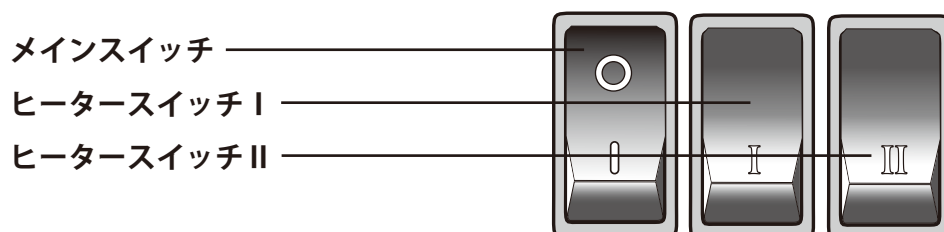

■暖房運転

- ①疑似炎を作動させた状態で、「ヒータースイッチ I（中央）」を入れます。ファンが作動し、ヒーター「弱」で暖房運転を開始します。

- ②加えて「ヒータースイッチ II（背面向かって右）」を入れると、ヒーターは「強」運転となります。

※ヒーターの強運転では、3つのスイッチが全て入った状態となります。

■運転停止

- ①運転中に「メインスイッチ」を切る（○）と、全ての運転が停止します。

- ②次に「メインスイッチ」を入れた時には、前の運転状態が継続されます。

お手入れのしかた

安全で快適にご使用いただくために、定期的にお手入れをしてください。

※お手入れの際には、電源プラグをコンセントから抜いてください。

※本体各部が十分に冷えてから作業を行なってください。

- ①外装部分は、柔らかな布に水を含ませ、硬く絞ってから拭いてください。汚れがとれないときには、薄めた中性洗剤を使用してください。クレンザーやシンナーなどは表面を傷付けますので、使用しないでください。
- ②操作部や本体内部には、絶対に水がかからないようにしてください。
- ③電源プラグにほこりやゴミが付着してる場合は、掃除機で吸い取るなどして除去してください。
- ④ヒーターをご使用になる時期には、2週間に1度程度、ヒーターユニットの周辺のほこりを掃除機で吸い取り、除去してください。

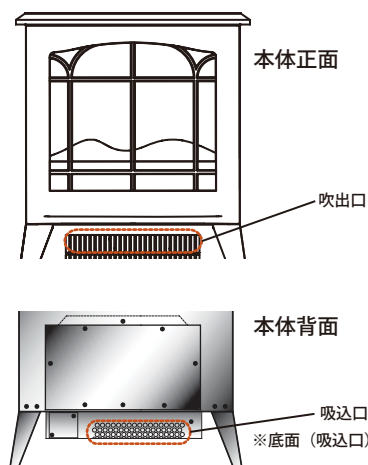

保管のしかた

- ①シーズンオフや旅行などで長期間ご使用にならない場合には、電源プラグを抜いてください。
- ②本体内部にほこりなどが入らないように、ポリ袋などのカバーをお掛けください。
- ③ほこりの少ない乾燥した場所で保管してください。

電源コードおよびプラグの点検

- ①定期的に、電源コードやプラグの形状に異常がないか、確認を行ってください。万一、電源コードやプラグに傷や被覆の破れ、変形、がたつきなどが見られる場合は、直ちに使用を中止して電源プラグをコンセントから抜き、お客様ご相談窓口にご相談ください。特に電源プラグの付け根部分や、ケーブルが本体から出ている部分は、外部からの負荷がかかり易くなりますので、よくご確認ください。
- ②電源コードやプラグが手で持てないほど極端に熱い、あるいは動かすと電源が入ったり切れたりする場合は、内部の破損や断線が考えられます。直ちに使用を中止して電源プラグをコンセントから抜き、お客様ご相談窓口にご相談ください。異常が見られる状態での製品の使用は、火災や感電につながり大変危険です。

故障診断

症 状	点検・原因	処 置
電源が入らない。	電源プラグが外れていませんか？	プラグを正しく差しこみます。
	ブレーカーが落ちていませんか？	原因を解決してから復旧させます。
擬似炎が暗い、小さい、点灯しない。	故障の可能性があります。	お客様ご相談窓口へお問い合わせください。
操作部扉や扉内のスイッチ周辺が熱い。暖房運転が時々止まる。	ヒーターの吸込口が、じゅうたんなどで塞がれていませんか？ 空気を遮るような物が置かれていませんか？	空気の流れを阻害する物を取り除きます。
	吸込口や吹出口に、多量の綿ぼこりなどが付着していませんか？	清掃を行い、ほこりを取り除きます。
疑似炎のみを運転しているが（ヒーターは使用せず）、本体が暖かい。	疑似炎用 LED ライトの発光により本体内部の温度が上がりますが、故障ではありません。	故障ではありません。
異音がする。	疑似炎メカニズムの動作音がしますが、故障ではありません。 ファンの回転音や風切り音がしますが、故障ではありません。	左記の原因によらない大きな音が継続して発生する場合には、お客様ご相談窓口へお問い合わせください。
電源プラグが熱い。電源コードが熱い。電源コードを動かすと電源が切れる。	電源プラグの異常、電源コードの半断線などの可能性があります。	お客様ご相談窓口へお問い合わせください。
ヒーターに通電するとブレーカーが働く。	ブレーカー容量以上の機器が接続されていませんか？	接続機器を減らす。
白煙が出る。	初めてヒーターをお使いになる場合、もしくは長期間使用せずにいた後で再びご使用になる場合に、製品組み付け時に残存していた揮発成分が加熱されて揮発することや、ヒーター部などに付着した細かなホコリや湿気が加熱されて舞うことがあります。このようなときは、お部屋を十分に換気した上でご使用ください。	
においがする。	初めてヒーターをお使いになる場合、もしくは長期間使用せずにいた後で再びご使用になる場合に、ホコリや湿気でにおいが出る場合があります。このようなときは、お部屋を十分に換気した上でご使用ください。1 日程度のご使用で解消します。	

上記の内容を確認しても原因が不明な場合は、販売店様もしくはお客様ご相談窓口へお問い合わせください。電源コードが破損した場合は、お客様ご相談窓口に修理をお申し付けください。お客様ご自身による修理は、発火や感電、負傷などの原因となり、大変危険です。

アフターサービス

1. 製品の使用中に異常が生じた場合には、直ちに電源を切り、電源プラグを抜いてお買い上げの販売店様もしくはお客様相談窓口へご相談ください。
2. 保証期間内の修理につきましては、保証書に記載された規定に基き、無料で行います。
3. 保証期間経過後の修理につきましては、修理により機能が維持できる場合にのみ、お客様のご要望により有料で修理いたします。
4. この製品の補修用性能部品（製品の機能を維持するために必要な部品）の保有期間は、製造打ち切り後6年間です。
5. 販売店様もしくはお客様相談窓口へご相談をされる場合には、下記の内容をご連絡ください。
 - ①製品名、型番
 - ②症状（まず取扱説明書の「故障診断」をご確認ください。）
 - ③お買上年月日（保証修理をお受けになる場合は、ご購入元および購入日がわかる資料が必要です。〔販売店様の印やサイン、シール、あるいはご購入を証明するレシートなど。〕
 - ④お客様のお名前、ご住所、電話番号

お客様ご相談窓口



TEL 0120-583-570 FAX 0295-55-8523

株式会社 バーグマン 【受付時間：平日9：00～17：00】

ご相談窓口におけるお客様の個人情報のお取り扱いについて

株式会社 バーグマンは、お客様よりお知らせいただいたお客様の氏名・住所などの個人情報（以下「個人情報」）を、下記の通りお取り扱いいたします。

- ①個人情報を、本製品に関するご相談への対応や修理およびその確認などに利用させていただき、これらの目的のためにご相談内容の記録を残す場合がございます。修理やその確認業務を協力会社に委託する場合、法令に基づく義務の履行または権限の行使のために必要な場合、その他正当な理由がある場合を除き、第三者に個人情報を開示・提供いたしません。
- ②個人情報を、適切に管理いたします。
- ③個人情報に関するお問い合わせは、「お客様ご相談窓口」にて受け付けいたします。

仕様

製品名	電気暖炉 DinkyStove黒	電気暖炉 DinkyStove白
型番	KDNK12J	KDNK12WJ
暖房目安	3畳(木造住宅)～8畳(コンクリート住宅)※	
電源	100V 50/60Hz	
消費電力	1200W(ヒーター1193W)	
外形寸法	幅350mm×高422mm×奥行220mm	
送風機	クロスフローファン	
安全装置	過昇温度防止装置 転倒時電源遮断スイッチ	

※暖房目安は、(社)日本電機工業会自主基準により算出しております。

メモ

保証書

持込修理

製品名：ディンプレックス電気暖炉 DinkyStove (ディンキーストーブ)	型番：KDNK12J KDNK12WJ
保証期間：お買い上げ日 年 月 日から1年間（炎効果用ランプを除く）	
お客様名： 様	電話番号： - -
ご住所：〒	
販売店名および住所：	電話番号： - -
印	

※販売店様へ：上欄の製品お買い上げ日、お客様および販売店様のお名前・住所・電話番号をご記入の上、本書をお客様にお渡しください。

- 本書は、お買い上げの日から上記期間中に故障が発生した場合に、下記の＜無料修理規定＞に基づき無料修理を行うことをお約束するものです。詳細は、＜無料修理規定＞をご参照ください。
- 無償修理をお受けになる場合は、「製品のお買い上げ年月日」「お客様名」「販売店名」が明記された保証書、あるいは同等の書類などが必要です。

無料修理規定

- 取扱説明書や本体貼付ラベル等に記載された注意書きに従った使用状態で、保証期間内に故障が発生した場合は、無料で修理をさせていただきます。
 - (イ) 無料修理をご依頼になる場合は、お買い上げの販売店にお申しつけください。
 - (ロ) お買い上げの販売店に無料修理をご依頼にならない場合には、お客様ご相談窓口にご相談ください。
- ご転居された場合の修理ご依頼先等は、お買い上げの販売店もしくはお客様ご相談窓口にご相談ください。
- ご贈答品等で、本保証書に記入されている販売店で無料修理をお受けになれない場合には、お客様ご相談窓口にご相談ください。
- 保証期間内であっても、次の場合には原則として有料修理となります。
 - (イ) 使用上の誤りおよび不当な修理や改造による故障および損傷
 - (ロ) お買い上げ後の取付場所の移設、輸送、落下などによる故障および損傷
 - (ハ) 火災、地震、水害、落雷、その他天災地変及び公害、塩害、ガス害（硫化ガスなど）、異常電圧、指定外の使用電源（電圧、周波数）などによる故障及び損傷
 - (ニ) 車両、船舶等に搭載された場合に生ずる故障及び損傷
 - (ホ) 保証書のご提示がない場合、および保証書にお買い上げ年月日、お客様名、販売店名の記入のない場合、あるいは字句を書き替えられた場合
 - (ヘ) 離島または離島に準ずる遠隔地へ出張修理を行う場合の、出張に要する実費（出張修理対応製品のみ）
 - (ト) 取扱説明書に指示する方法以外の工事設計または取付工事等が原因で生じた不具合、故障および損傷
- 本書は日本国内においてのみ有効です。
- 保証書は再発行いたしませんので、大切に保管してください。
- 販売店の連絡先は、上記の保証書内をご参照ください。

※この保証書は、本書に明示した期間・条件のもとにおいて無料修理をお約束するものです。従って、この保証書によって、保証書を発行している者（保証責任者）、およびそれ以外の事業者に対するお客様の法律上の権利を制限するものではありません。保証期間経過後の修理についてご不明の場合は、お買い上げの販売店またはお客様ご相談窓口にお問い合わせください。

※補修用性能部品の保有期間は、製造打ち切り後6年間です。

※This warranty is valid only in Japan.

輸入元 株式会社 バークマン 〒108-0073 東京都港区三田1丁目4-28 三田国際ビル13階

お客様ご相談窓口

フリーダイヤル TEL：0120-583-570 FAX：0295-55-8523 [受付時間：平日 9:00～17:00]